



LABORATORIO  
S. ROCCO  
DAL 1959



**TERRE COLORATE**



## **GALESTRO COLOROBIA®**

Il GALESTRO COLOROBIA® è la materia prima utilizzata per la produzione di tutti i nostri articoli e una delle caratteristiche principali che distinguono i nostri prodotti da quelli concorrenti. È un'argilla italiana certificata e di prima qualità, estratta e trattata mediante lavorazioni che ne lasciano invariate le proprietà fisico-chimiche, granulometriche e le caratteristiche naturali come l'alta resistenza al gelo.

*GALESTRO COLOROBIA® is the raw material employed throughout the production processes for all of our items and it is one of the main characteristics that distinguish our products from those of our competitors.*

*It is a top-quality, certified Italian clay, extracted and treated through processes that leave its chemical-physical properties and grain size as well as its natural features, such as high cold resistance, unaltered.*

# INTRODUZIONE

## INTRODUCTION

Fin dalla nascita, nel 1959, l'azienda Laboratorio S. Rocco ha scelto d'ispirare la propria attività creativa di vasi e terrecotte alla secolare tradizione artigiana della Val di Chiana.

I prodotti sono plasmati a mano seguendo le antiche tecniche di lavorazione della materia prima, il **GALESTRO COLOROBIA®**, pregno delle qualità organiche e dell'essenza della terra toscana e garanzia di resistenza e durevolezza.

### MADE IN ITALY

Dalla scelta delle materie prime, di prima qualità, fino alle fasi conclusive di lavorazione la produzione resta saldamente legata alla territorialità. L'anima e la bellezza del territorio italiano si riflettono nei prodotti del Laboratorio S. Rocco, comandoli del fascino e della raffinatezza che da secoli contraddistinguono la nostra terra.

### DESIGN

Il recupero delle radici storiche delle proprie terre, dei materiali, e la salvaguardia degli antichi processi produttivi sono obiettivi coltivati alla pari della costante ricerca di nuove forme, nuovi stili, per interpretare e soddisfare le tendenze e le avanguardie del mercato e l'evoluzione dei gusti.

### RICERCA

Alla produzione standard si affiancano serie esclusive nate da progetti e collaborazioni con artisti o designers, come ORTOVASO presentato in questo volume. Una costante ricerca di confronto e collaborazione intellettuale per stimolare l'innovazione, sostenere il mercato e migliorare costantemente la propria offerta.

*Since it was founded in 1959, Laboratorio S. Rocco has modeled its own creative activity and production of vases and clay pottery after a centuries-old Tuscan artisan tradition. Products are handmade, using ancient production processes and the raw material, **GALESTRO COLOROBIA®**, which prominently features the organic qualities and the essence of the Tuscan land, not to mention its inherent guarantee of resistance and durability.*

### MADE IN ITALY

*From the selection of raw materials to the final stages, the entire production process follows a closely connected path to territoriality. The soul and the beauty of the Italian countryside are reflected within the products of Laboratorio S. Rocco, infusing them with the charm and elegance that are typical of our territory.*

### DESIGN

*Rediscovering the historical roots of its homeland, raw materials, and preserving time-honored production practices are objectives pursued in the same way as the continued quest for new shapes and styles, to interpret and satisfy market trends and the evolution of consumer preferences.*

### RESEARCH

*In addition to its ordinary production, the company offers exclusive series that are the result of projects and collaborations with artists and designers, such as ORTOVASO presented in this catalogue. There is a constant search for new opportunities for dialogue and intellectual cooperation in order to encourage innovation, sustain the market and constantly improve product offerings.*

# INDICE

## INDEX

04 TERRE COLORATE

06 Collezione / Collection

33 Accessori / Accessories

34 ORTOVASO

38 Collezione / Collection

42 Componenti / Components

44 Allestimento / Set-up

46 Suggerimenti / Suggestions



LABORATORIO  
S. ROCCO  
DAL 1959



# COLLEZIONE TERRE COLORATE

## TERRE COLORATE COLLECTION

### COLORE

Grazie all'utilizzo di particolari varianti cromatiche del GALESTRO COLOROBBA<sup>®</sup>, gli articoli di questa collezione sono disponibili in cinque diverse tonalità: Terracotta, Terra Etrusca, Muschio, Vinaccia e Biancana.

### DESIGN

Linee essenziali, espressive ed eleganti nella loro semplicità. La collezione incarna uno stile contemporaneo di ricerca di una forma senza tempo, che sposi con la stessa forza le applicazioni moderne e quelle più classiche.

### RESISTENZA

Oltre all'aspetto estetico i prodotti di Laboratorio S. Rocco nascondono proprietà organiche e strutturali che li rendono estremamente resistenti e duraturi anche in condizioni climatiche particolarmente avverse.

In particolare, grazie alle proprietà della materia prima GALESTRO COLOROBBA<sup>®</sup> e ad un'attenta lavorazione artigianale, i vasi sono straordinariamente resistenti alle basse temperature e completamente ingelivi.

### COLOR

*Thanks to GALESTRO COLOROBBA<sup>®</sup>'s unique color variations, the vases included in this collection are available in five different hues: Clay, Etruscan Clay, Moss, Marc and White Clay.*

### DESIGN

*Clean, uncomplicated lines become elegant and expressive through their simplicity. The collection is the embodiment of contemporary style in search of timeless shapes, combined with both classical and modern applications.*

### RESISTANCE

*In addition to aesthetic elements, Laboratorio S. Rocco's products are unique for the organic and structural features that make them extremely resistant and durable, even under adverse climatic conditions.*

*Specifically, thanks to the properties of the raw material GALESTRO COLOROBBA<sup>®</sup> and the artisan craftsmanship, the vases are exceptionally resistant to low temperatures and are completely frost-proof.*



### TERRACOTTA / CLAY

La tonalità tradizionale dell'argilla cotta al forno, che da più di duemila anni caratterizza l'arte vasaria artigianale.

*The traditional shade of fired clay, characteristic of pottery craftsmanship that is more than two thousand years old.*



### TERRA ETRUSCA / ETRUSCAN CLAY

Fredda e tendente alle tonalità del grigio, è una colorazione più simile allo stato originario e primordiale della materia prima.

*Cool and grey, more similar to the raw material's primal and original shade.*



### MUSCHIO / MOSS

La tonalità della natura, che le crete assumono nel periodo tardo invernale.

*A natural shade, with a nuance that clay reflects during late winter.*



### VINACCIA / MARC

Come il vino e la vite da cui deriva, elementi caratteristici della nostra terra.

*Like the wine and grapes from which the name originates, this shade recalls those elements that are unique to our land.*



### BIANCANA / WHITE CLAY

Puro e rarefatto, ricorda le efflorescenze saline che affiorano sulla creta in particolari condizioni climatiche.

*Pure and rare, this shade is reminiscent of the salt deposits that grow on the clay under particular climatic conditions.*



# ALIKA

Alika è un vaso di dimensioni medio-grandi a base rotonda.

La sua forma morbida e affusolata si assottiglia alla base conferendo grazia e leggerezza alla figura. È disponibile in quattro diverse tonalità.

*Alika is a medium-large sized vase with a round base. Its smooth and tapered shape thins toward the base, giving grace and lightness to the whole shape. It is available in four different hues.*

## ALIKA

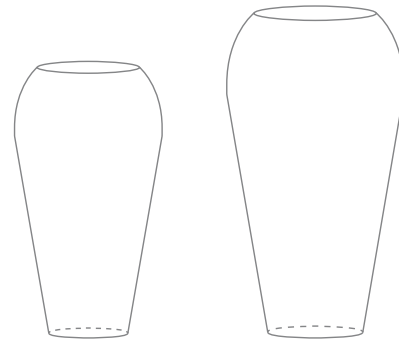

TC 310 130  
Ø 60  
h 128 kg 70

TC 310 140  
Ø 80  
h 140 kg 80

ALIKA  
Ø 60 x h 128 / muschio

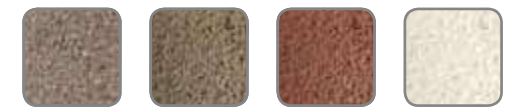

Terra Etrusca  
Etruscan Clay

Muschio  
Moss

Vinaccia  
Marc

Biancana  
White Clay





# ANTIKA

Antika è un vaso di medie dimensioni a base rotonda. A differenza del precedente (Alika) la verticale è più netta e regolare e si restringe improvvisamente presso la bocca, dando al vaso un'impronta contemporanea inconfondibile.

È disponibile in quattro diverse tonalità.

*Antika is a medium sized vase with a round base. In contrast to the previous article (Alika), the vertical line is more sharp and regular and suddenly tapers off near the mouth, giving the vase an unmistakable contemporary look.*

*It is available in four different hues.*

## ANTIKA

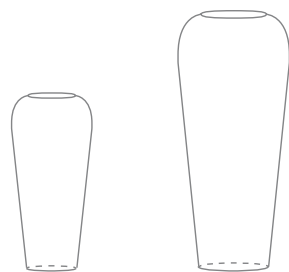

TC 309 075  
Ø 34  
h 75 kg 25

TC 309 110  
Ø 48  
h 110 kg 55

ANTIKA  
Ø 34 x h 75 - Ø 48 x h 110 / terra etrusca

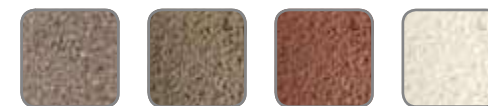

Terra Etrusca  
Etruscan Clay

Muschio  
Moss

Vinaccia  
Marc

Biancana  
White Clay





# NIKO

Niko è un vaso di dimensioni medio-grandi a base rotonda.

La sua forma cilindrica si restringe soltanto alla base, sottolineando con semplicità una precisa eleganza. È disponibile in quattro diverse tonalità.

*Niko is a medium-large sized vase with a round base. Its cylindrical shape tapers off at the base, highlighting with simplicity a unique elegance. It is available in four different hues.*

## NIKO

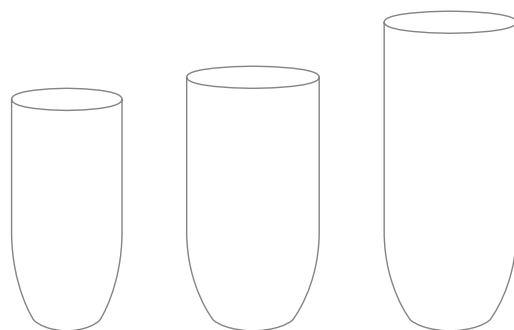

TC 308 100  
Ø 50  
h 100 kg 52

TC 308 110  
Ø 60  
h 110 kg 60

TC 308 135  
Ø 60  
h 135 kg 70

NIKO  
Ø 60 x h 135 / biancana



Terra Etrusca  
Etruscan Clay

Muschio  
Moss

Vinaccia  
Marc

Biancana  
White Clay



# YRA

Yra è un vaso di medie dimensioni a base rotonda. La sua linea aggraziata sembra quasi riecheggiare la forma tradizionale dei vasi Ellenici e rivisitarla in chiave contemporanea. È disponibile in tre diverse tonalità.

*Yra is a medium sized vase with a round base. Its graceful lines seem to echo the traditional shapes of Hellenic vases, revisiting them with a contemporary twist. It is available in three different hues.*

## YRA



TC 314 090  
Ø 54  
h 91 kg 50

TC 314 120  
Ø 54  
h 120 kg 65

YRA  
Ø 54 x h 120 / vinaccia



Terra Etrusca  
Etruscan Clay

Vinaccia  
Marc

Biancana  
White Clay



# NAXO

Naxo è un vaso di medie dimensioni a base rettangolare.

La forma squadrata irregolare rende questo prodotto particolarmente creativo e non convenzionale, perfetto per valorizzare ambienti contemporanei.

È disponibile in due diverse tonalità.

*Naxo is a medium sized vase with a rectangular base. The irregular square shape makes this product particularly unconventional and creative, making it the perfect addition to more contemporary settings. It is available in two different hues.*

## NAXO

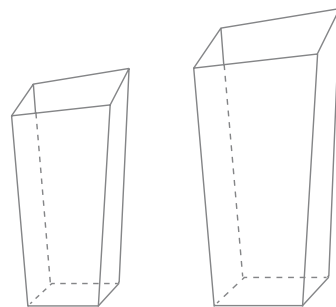

TC 307 100  
50 x 56  
h 96 kg 45

TC 307 125  
63 x 69  
h 125 kg 65

NAXO  
50 x 56 h 96 - 63 x 69 h 125 / terra etrusca



Terra Etrusca  
Etruscan Clay

Biancana  
White Clay



# TIRA

Tira è un vaso di medie dimensioni monoformato e a base rotonda.

La forma bassa e larga fornisce un'ampia capienza, perfetta per composizioni floreali o piante di medie dimensioni. L'essenzialità e la pulizia delle linee lo rendono adatto ad ogni tipo di contesto.

È disponibile in quattro diverse tonalità.

*Tira is a medium sized vase, available in one size and featuring a round base.*

*The short yet wide shape provides this vase with a large capacity, perfect for floral compositions or medium sized plants. The clean and simple lines make it suitable for all types of settings.*

*It is available in four different hues.*

## TIRA

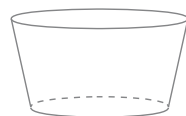

TC 303 090  
 Ø 89  
 h 46 kg 60

TIRA  
 Ø 89 x h 46 / biancana



Terra Etrusca  
 Etruscan Clay

Muschio  
 Moss

Vinaccia  
 Marc

Biancana  
 White Clay



# NAXY

Naxy è un vaso di dimensioni medio-grandi a base rotonda.

L'altezza e la capienza del vaso consentono di ospitare piante di dimensioni medio-grandi. Come per Tira, la semplicità della forma lo rende un prodotto versatile, adatto ad ogni tipo di contesto.

È disponibile in quattro diverse tonalità.

*Naxy is a medium-large sized vase with a round base. The vase's height and capacity allow it to hold medium and large sized plants. Similar to Tira, the simplicity of its shape makes it a versatile product, suitable for all types of settings.*

*It is available in four different hues.*

NAXY  
Ø 130 h 98 / biancana

## NAXY

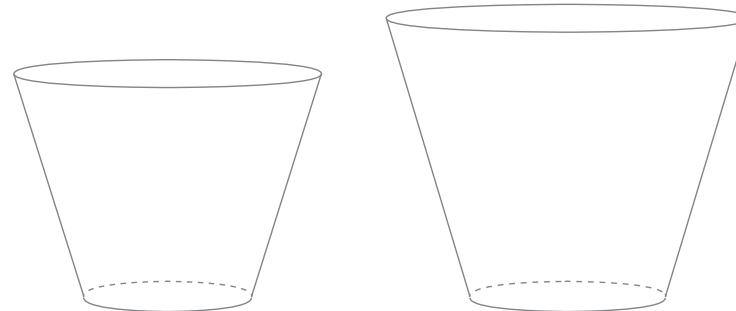

TC 304 110  
Ø 109  
h 82 kg 100

TC 304 130  
Ø 130  
h 98 kg 130



Terra Etrusca  
Etruscan Clay

Muschio  
Moss

Vinaccia  
Marc

Biancana  
White Clay



# MYDA

Myda è un vaso di medie dimensioni monoformato e a base rotonda.

Si presenta come una grande ciotola dai bordi alti. Anche in questo caso l'ampia capienza è perfetta per composizioni floreali o piante di medie dimensioni. È disponibile in quattro diverse tonalità.

*Myda is a medium sized vase, available in one size and featuring a round base.*

*It resembles a large bowl with tall sides.*

*Once again, the vase's large capacity is perfect for floral compositions or medium sized plants.*

*It is available in four different hues.*

## MYDA



TC 313 075  
Ø 75  
h 44 kg 40

MYDA  
Ø 75 x h 44 / terra etrusca

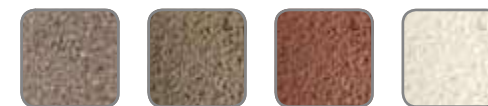

Terra Etrusca  
Etruscan Clay

Muschio  
Moss

Vinaccia  
Marc

Biancana  
White Clay





# FAXI

Faxi è un vaso di medie dimensioni monoformato e a base rotonda.

Si presenta come una grande ciotola dai bordi alti, perfettamente integrabile negli ambienti più disparati.

La forma bassa e larga fornisce un'ampia capienza, perfetta per composizioni floreali o piante di medie dimensioni.

È disponibile in quattro diverse tonalità.

*Faxy is a medium sized vase, available in one size and featuring a round base.*

*It resembles a large bowl with tall sides, making it perfectly suitable for all types of settings.*

*The short yet wide shape provides this vase with a large capacity, perfect for floral compositions or medium sized plants.*

*It is available in four different hues.*

## FAXI

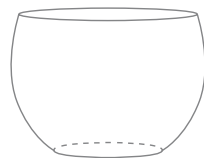

TC 311 080  
Ø 80  
h 63 kg 55

FAXI  
Ø 80 x h 63 / terra etrusca

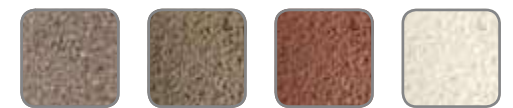

Terra Etrusca  
Etruscan Clay

Muschio  
Moss

Vinaccia  
Marc

Biancana  
White Clay



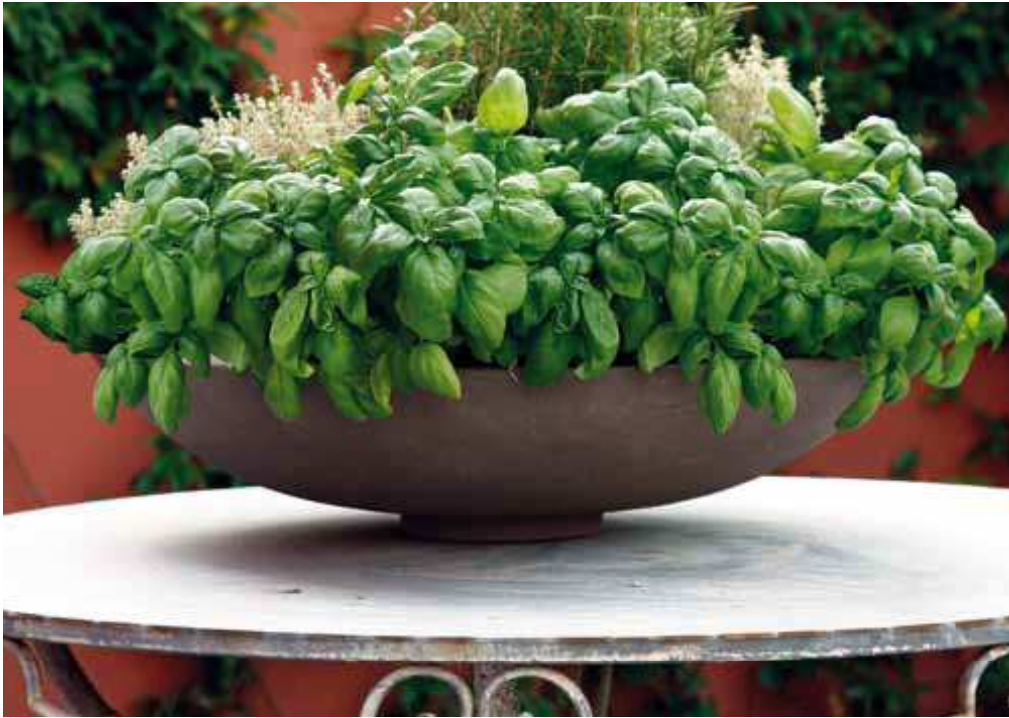

# YTEA

Ytea è una ciotola di medie o grandi dimensioni. Semplice e raffinata, è ideale come complemento d'arredo per tavoli o supporti analoghi, sia in interno che in esterno. È disponibile in quattro diverse tonalità.

*Ytea is a medium-large sized bowl. Simple and refined, it is perfect as a furnishing complement for tables or similar supports, in outdoor or indoor settings. It is available in four different hues.*

## YTEA



TC 312 060  
Ø 60  
h 14 kg 13



TC 312 105  
Ø 105  
h 22 kg 40



Terracotta  
Clay



Terra Etrusca  
Etruscan Clay



Muschio  
Moss



Biancana  
White Clay

YTEA  
Ø 60 x h 14 / terra etrusca



# EDEKA

Edeka è un vaso a base rotonda mutiformato, da piccolo a grande.

È una rivisitazione più attuale della forma tradizionale del vaso con bordo ripiegato, per questo motivo versatile e utilizzabile in ogni contesto.

È disponibile in tre diverse tonalità.

*Edeka is a multi-sized vase, available in six different sizes, ranging from small to large, and featuring a round base.*

*It is a more contemporary version of the traditional folded edge vase, making it extremely versatile and suitable for all types of settings.*

*It is available in three different hues.*

EDEKA  
Ø 61 x h 35 - Ø 72 x h 40 - Ø 95 x h 54 / terracotta

## EDEKA



TC 321 025  
Ø 25  
h 14 kg 06

TC 321 040  
Ø 38  
h 21 kg 15

TC 321 050  
Ø 49  
h 26 kg 20

TC 321 060  
Ø 61  
h 35 kg 30

TC 321 070  
Ø 72  
h 40 kg 45

TC 321 095  
Ø 95  
h 54 kg 65

Terracotta  
Clay

Terra Etrusca  
Etruscan Clay

Biancana  
White Clay



# KATO

Kato è un vaso a base rotonda mutiformato, da medio a grande.

Rivisitazione più attuale della forma tradizionale del vaso con bordo ripiegato, per questo motivo versatile e utilizzabile in ogni contesto. L'altezza e la capienza del vaso grande consentono d'ospitare anche piante di grandi dimensioni.

È disponibile in tre diverse tonalità.

*Kato is a multi-sized vase, available in six different sizes, ranging from medium to large, and featuring a round base.*

*It is a more contemporary version of the traditional folded edge vase, making it extremely versatile and suitable for all types of settings.*

*It is available in three different hues.*

KATO  
Ø 90 x h 70 / terra etrusca

## KATO

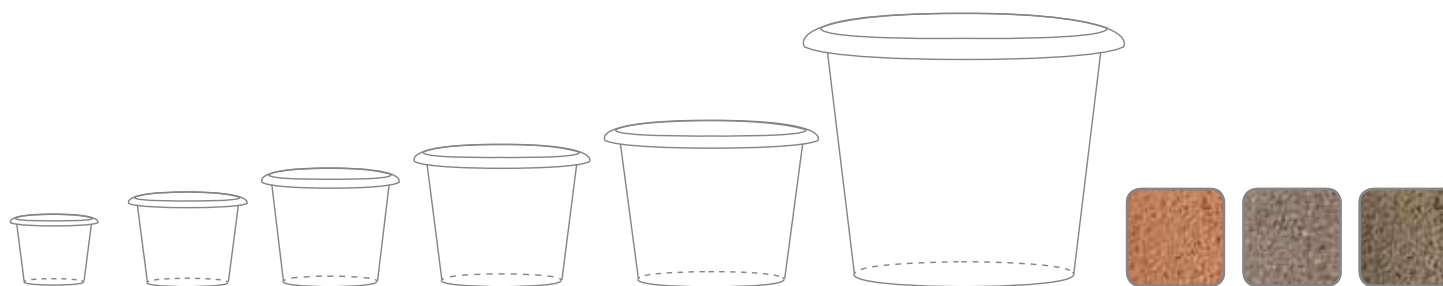

TC 316 040  
Ø 37  
h 30 kg 07

TC 316 050  
Ø 50  
h 40 kg 27

TC 316 060  
Ø 58  
h 50 kg 35

TC 316 075  
Ø 74  
h 60 kg 74

TC 316 090  
Ø 90  
h 70 kg 130

TC 316 135  
Ø 135  
h 115 kg 315

Terracotta  
Clay

Terra Etrusca  
Etruscan Clay

Muschio  
Moss



# ELMIRA

Elmira è un vaso a base rotonda mutiformato, di medie dimensioni.

Rispetto ai precedenti Edeka e Kato si sviluppa maggiormente in altezza, aumentando l'impatto visivo e dando grande risalto alla forma e alla materia.

È disponibile in quattro diverse tonalità.

*Elmira is a medium sized vase, with a round base. It is taller than the Kato and Edeka vases, thereby increasing visual impact, highlighting its shape and the raw material.*

*It is available in four different hues.*

## ELMIRA

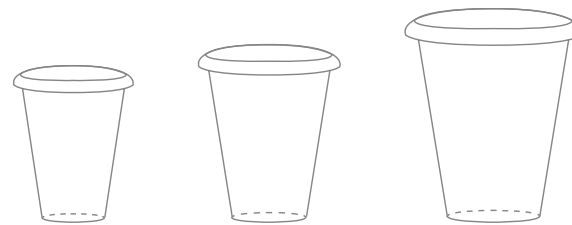

TC 315 060  
Ø 51  
h 60 kg 40

TC 315 075  
Ø 61  
h 75 kg 60

TC 315 090  
Ø 74  
h 90 kg 80

ELMIRA  
Ø 51 x 60 / terra etrusca

Ø 74 x 90 / vinaccia ▶



Terracotta  
Clay

Terra Etrusca  
Etruscan Clay

Muschio  
Moss

Vinaccia  
Marc





# KIRTOS

Recentemente aggiunto alla collezione Terre colorate, Kirtos è un vaso sferico di piccole-medie dimensioni. La decorazione astratta sulla superficie e la forma contemporanea lo rendono un prodotto particolare e di rilievo, in grado di caratterizzare inconfondibilmente un ambiente domestico o un esterno. È disponibile in quattro diverse tonalità.

*Recently added to the Terre Colorate Collection, Kirtos is a small-medium sized spherical vase.*

*The unique abstract decoration on its surface and its contemporary shape make it a special and noteworthy product, suitable for both indoor and outdoor settings. It is available in four different hues.*

## KIRTOS

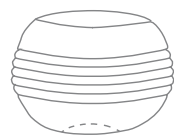

TC 324 030  
Ø 41  
h 30 kg 15

KIRTOS  
Ø 41 h 30 / terra etrusca

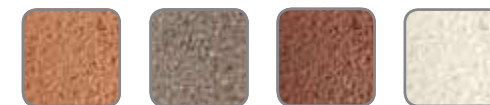

Terracotta  
Clay

Terra Etrusca  
Etruscan Clay

Vinaccia  
Marc

Biancana  
White Clay



# KYMA

Recentemente aggiunto alla collezione Terre colorate, Kyma è un vaso di piccole-medie dimensioni a base rotonda.

Si distingue dai simili grazie alla decorazione astratta che avvolge sinuosamente la sua forma classica. È proprio questo contrasto tra classico e contemporaneo a renderlo un prodotto unico ed affascinante. È disponibile in quattro diverse tonalità.

*Recently added to the Terre Colorate Collection, Kyma is a small-medium sized vase, featuring a round base. It differs from similar vases thanks to the abstract decoration that wraps sinuously around its classical shape. It is exactly this contrast between classic and contemporary that makes it a unique and fascinating product.*

*It is available in four different hues.*

## KYMA



TC 319 060  
Ø 50  
h 60 kg 32

KYMA  
Ø 50 h 60 / terra etrusca



Terracotta  
Clay

Terra Etrusca  
Etruscan Clay

Vinaccia  
Marc

Biancana  
White Clay



# KERSO

Kerso è un vaso di medie dimensioni a base rotonda. Le linee ridotte all'essenziale valorizzano il contenuto e rendono il tutto un raffinato elemento di arredo sia per interni che per esterni. È disponibile in tre diverse tonalità.

*Kerso is a medium-sized vase, round based. Lines, reduced to essential, add value to content and make the ensemble a refined furnishing element, both for indoor and outdoor. It is available in three different hues.*

KERSO  
Ø 60 x h 74 / bianca

## KERSO

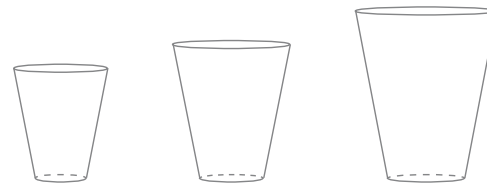

TC 320 050  
Ø 40  
h 50 kg 15

TC 320 060  
Ø 50  
h 60 kg 32

TC 320 075  
Ø 60  
h 74 kg 37



Terracotta  
Clay

Terra Etrusca  
Etruscan Clay

Bianca  
White Clay





# MIKA

Mika è un vaso monoformato a base rettangolare. Il volume squadrato e netto del prodotto reinventa il concetto di vaso per un dialogo più articolato con ambienti contemporanei. È disponibile in tre diverse tonalità.

*Mika is a rectangular-shaped vase, available in one size only.*

*The product's sharp, squared-off shape reinvents the concept of a vase, for a more articulated interaction with contemporary settings.*

*It is available in three different hues*

## MIKA

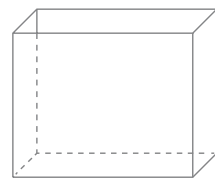

TC 306 080  
77 x 39  
h 61 kg 65

MIKA  
77 x 39 x h 61 / terra etrusca



Terracotta  
Clay

Terra Etrusca  
Etruscan Clay

Biancana  
White Clay



# KITO

Kito è un vaso cubico multiformato. Una delle più interessanti rivisitazioni contemporanee del concetto di vaso, che ricerca attraverso una geometria perfetta la vera essenza della forma. È disponibile in tre diverse tonalità e in versione braciere grazie all'apposita copertura.

*Kito is a cubic-shaped vase, available in six different sizes, ranging from small to large.*

*An extremely interesting contemporary reinterpretation of the concept of a vase, with its perfect geometry it is a quest for the true essence of form.*

*It is available in three different hues and can also be used as a brazier with the proper cover.*

KITO  
50 x 50 x h 50 / terra etrusca

## KITO

## KITO FOCO

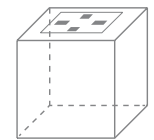
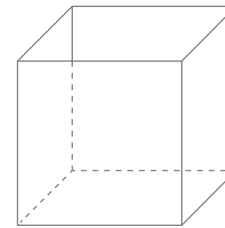
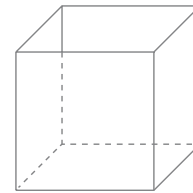
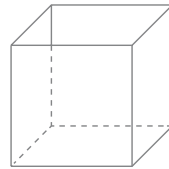
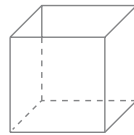
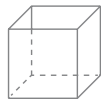

TC 401 050  
48 x 48  
h 48 kg 27



TC 302 020  
20 x 20  
h 20 kg 10

TC 302 030  
30 x 30  
h 30 kg 20

TC 302 040  
40 x 40  
h 40 kg 35

TC 302 050  
50 x 50  
h 50 kg 60

TC 302 060  
60 x 60  
h 60 kg 70

TC 302 070  
70 x 70  
h 70 kg 90

Terracotta  
Clay

Terra Etrusca  
Etruscan Clay

Biancana  
White Clay





# ANAX

Anax è un vaso di medie dimensioni a base rettangolare.

Fa parte della famiglia più contemporanea delle Terre colorate, in questo caso rappresentando la struttura essenziale della classica vasca/vaso lungo.

È disponibile in tre diverse tonalità.

*Anax is a medium-sized vase, featuring a rectangular base.*

*It belongs to the more contemporary family of Terre Colorate, in this case representing the essential structure of a classic basin/elongated vase.*

*It is available in three different hues.*

## ANAX



TC 301 020  
75 x 36  
h 24 kg 30

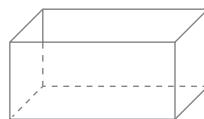

TC 301 030  
75 x 36  
h 32 kg 39



Terracotta  
Clay



Terra Etrusca  
Etruscan Clay



Biancana  
White Clay

ANAX  
75 x 36 x h 32 / terra etrusca



# AKRAI

Akraï è un vaso di dimensioni medie a base quadrata. È un totem verticale squadrato, una forma non convenzionale per un vaso e ad alto impatto suggestivo sull'ambiente.

È disponibile in tre diverse tonalità e in versione braciere grazie all'apposita copertura (vedi pagina seguente).

*Akraï is a medium-sized vase, featuring a square base. It is a vertical squared totem, providing an unconventional vase shape and high visual impact for all types of settings.*

*It is available in three different hues and can be used as brazier with the proper cover (As you can see in the next page).*

## AKRAI

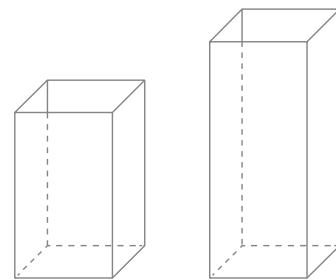

TC 305 070  
41 x 41  
h 70 kg 39

TC 305 100  
41 x 41  
h 100 kg 60

AKRAI  
41x 41 x h 100 / terra etrusca

AKRAI  
◀ 41x 41 x h 70 / bianca



Terracotta  
Clay

Terra Etrusca  
Etruscan Clay

Bianca  
White Clay



# AKRAI FOCO / PYRA FOCO

Pyra è un braciere di grandi dimensioni a base quadrata.

Formato da tre moduli impilati, è una colonna di impatto visivo impressionante per rendere unico un proprio ambiente esterno.

È disponibile in tre diverse tonalità.

*Pyra is a large-sized brazier, featuring a square base. Composed of three stacked modules, it is a highly impressive column that will make an outdoor setting truly unique.*

*It is available in three different hues.*

## AKRAI FOCO

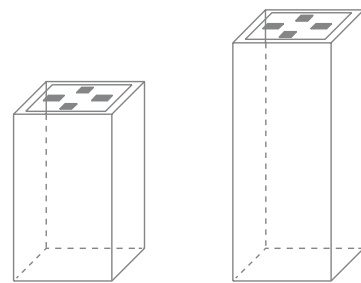

TC 400 070  
41 x 41  
h 70 kg 39

TC 400 100  
41 x 41  
h 100 kg 60

## PYRA FOCO

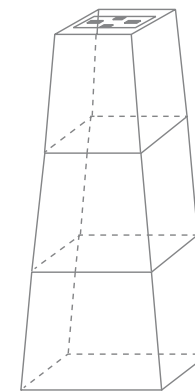

TC 402 150  
60 x 60  
h 150 kg 90

PYRA FOCO  
60 x 60 x h 150 / terra etrusca

◀ AKRAI FOCO  
41 x 41 x h 100 / terra etrusca



Terracotta  
Clay

Terra Etrusca  
Etruscan Clay

Biancana  
White Clay



# PILO / PELTO

PILO  
25x 25 x h 80 / terracotta

Pilo e Pelto sono colonne a base quadrata di medie dimensioni.  
Ideali come elementi d'arredo per interi ed esterni, sono complementi semplici e versatili.  
È disponibile in due diverse tonalità.

*Pilo and Pelto are medium-sized vases, featuring square bases.  
Perfect as both indoor/outdoor furnishing elements, they are simple and versatile accessories.  
They are available in two different hues.*

**PILO**

**PELTO**

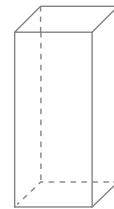
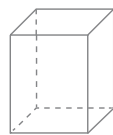

TC 317 080  
25x25  
h 80 kg 48

TC 318 040  
32x32  
h 42 kg 32

TC 318 070  
32x32  
h 73 kg 50



Terracotta  
Clay

Terra Etrusca  
Etruscan Clay









# SAKO

SAKO  
Ø 30 / terra etrusca

Sako è un complemento d'arredo sferico multiformato. Elemento decorativo per creare suggestive composizioni contemporanee. È disponibile in quattro diverse tonalità.

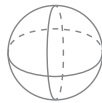
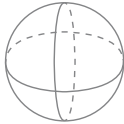
*Sako is a spherical furnishing accessory, available in five different sizes ranging from small to large. It can be used as a decorative element to create suggestive contemporary compositions. It is available in four different hues.*

## SAKO

								
TC 322 015 Ø 15 kg 02	TC 322 020 Ø 20 kg 03	TC 322 030 Ø 30 kg 05	TC 322 040 Ø 40 kg 08	TC 322 050 Ø 50 kg 12	Terra Etrusca Etruscan Clay	Muschio Moss	Vinaccia Marc	Biancana White Clay



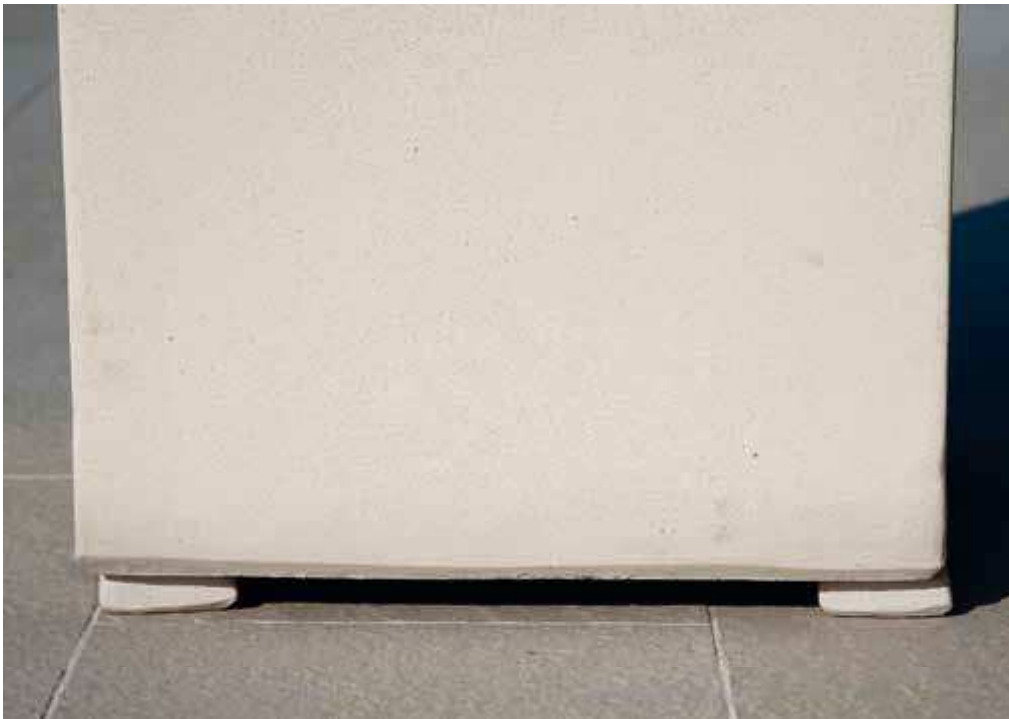

# ACCESSORI ACCESSORIES

I sostegni sono disponibili in tutte le varianti cromatiche e in tutte le dimensioni per adattarsi al meglio al prodotto e integrarsi completamente con l'ambiente.

*The supports are available in all of the color variations and in all sizes for optimum adaptation to the product and total integration with the setting.*

\*Il sottino è un raccogli-goccia realizzato in pino cileno che viene posto a scomparsa sotto il vaso. È personalizzabile in tutte le forme ed in tutte le colorazioni. Particolarmente adatto per interni.

\* \* *The saucer "sottino" is a drop-collector made of Chilean pine wood which is hidden under the vase. It is customizable in all shapes and hues and it is especially suitable for indoor applications.*

## PIEDE UNIVERSALE

## SOTTINO

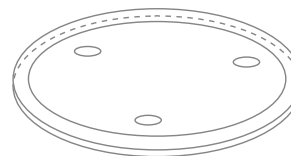
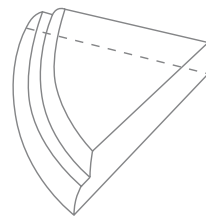

TC 323 009  
9 x 9  
h 03

Sottovaso universale \*  
Universal saucer \*

Terracotta  
Clay

Terra Etrusca  
Etruscan Clay

Muschio  
Moss

Vinaccia  
Marc

Bianca  
White Clay

# TERRE COLORATE | ORTOVASO



# PER L'AMBIENTE FOR THE ENVIRONMENT

**ORTOVASO** nasce per coltivare una filosofia "per l'ambiente" attraverso le più ampie sfaccettature dei suoi significati.

Già dal luogo in cui affonda le proprie radici, il laboratorio di produzione, il prodotto si impregna di umanità e valori come il rispetto per le tradizioni e per l'ambiente.

Il verde, la **natura**, cresce e vive all'interno del vaso, collocato in un contesto più ampio che può essere sia naturale (garden) ma anche un ambiente architettonico, di arredo domestico.

L'habitat, lo **spazio** umano, gode della presenza esteticamente rilevante del vaso di design ma anche dei suoi prodotti, siano essi sottoprodotti estetici (piante da fiore) o edibili (legumi, aromi ecc.).

Le differenze tra i diversi concetti ambientali si assottigliano confluendo in una struttura concepita per un'unica categoria madre che include tutte le altre: un habitat in cui ritrovare la dimensione del proprio essere, un ambiente sano e vivibile.

Esiste un ciclo virtuoso, un filo conduttore "verde" che circonda ORTOVASO fin dai primi momenti di vita.

La produzione avviene utilizzando materie prime naturali al 100% e lavorate attraverso tecniche tradizionali e completamente manuali.

La natura ecologica del prodotto si afferma successivamente nella sua funzione di coltivazione/arredo, una sinergia in cui estetica e contributo a rendere sano l'ambiente si uniscono, con il minimo spreco di risorse.

*ORTOVASO was born to cultivate a philosophy "on behalf of the environment" through the widest nuances of its meaning.*

*Starting at its place of origin, the production facility, the product is imbued with humanity and values, such as respect for tradition and the environment.*

*Greenery, nature, grows and lives inside the vase, placed in a wider context that could be a natural one (garden) but also an architectural setting of interior furnishings.*

*The habitat, the human space, benefits not only from the aesthetically relevant presence of a designer vase but also from its fruits, both the aesthetic outcomes (flowers) and the edible ones (legumes, aromatic herbs, etc.).*

*The differences between the various concepts of habitat become more subtle, coming together in a structure designed for a unique and inclusive classification: a habitat where everyone can rediscover themselves, a healthy and livable environment.*

*There is a virtuous cycle, a straight "green" line that has surrounded ORTOVASO from its earliest moments of life.*

*Production takes place using 100% natural raw materials, which are completely hand crafted using traditional techniques.*

*The ecological nature of the product reveals itself in its functions of cultivation/furnishing, a synergy in which aesthetics and environmental awareness join together, with the least possible waste of resources.*



**RICICLO IDRICO E FERTILITÀ**  
La crescita vegetale è valorizzata dal riciclo idrico interno che arricchisce la terra di minerali e proprietà nutritive per le piante. Il serbatoio garantisce il recupero degli eccessi di irrigazione e mantiene a temperatura ambiente la riserva d'acqua.

**WATER RECYCLING AND FERTILITY**  
Plant growth is improved by the inner water recycling that enriches the earth with minerals and nutritive properties. The water container ensures the recovery of remains from over-watering and maintains the temperature of the water reserve.

**L'ORTO IN CASA**  
ORTOVASO è ideale per coltivare vegetali commestibili come piante aromatiche, legumi ecc. trasformandosi dunque da semplice vaso/elemento d'arredo in una vera e propria fonte di sostentamento. Questo rappresenta un ulteriore passo verso quella sinergia che è possibile insediare nel proprio habitat, una proficua e reciproca interazione tra gli ambienti che circondano l'uomo.

**AN INDOOR VEGETABLE GARDEN**  
ORTOVASO is perfect for the cultivation of edible plants such as aromatic herbs, legumes, etc., transforming itself from a simple vase/furnishing element into a real source of sustenance. This represents another step towards that potential synergy that is possible to create in one's own habitat, a useful and mutual interaction between the spaces and the places that surround man.



# SPAZI SPACES

La cura degli spazi nei quali si trascorre la propria vita è uno dei punti cardine che ha influito sullo sviluppo del nostro prodotto.

Bellezza e proporzione degli elementi di arredo ambientale contribuiscono in larga parte al miglioramento della qualità della vita all'interno di uno spazio.

ORTOVASO svolge in maniera decisamente innovativa la funzione di elemento d'arredo. È possibile creare volumi architettonici in qualsiasi ambiente privato, aziendale o pubblico, che si tratti di indoor o outdoor.

La peculiarità del prodotto è infatti quella di attraversare trasversalmente la classica distinzione tra interno ed esterno. Design e Verde convivono alla pari e traggono reciproco beneficio a seconda dell'ambiente in cui sono collocati.

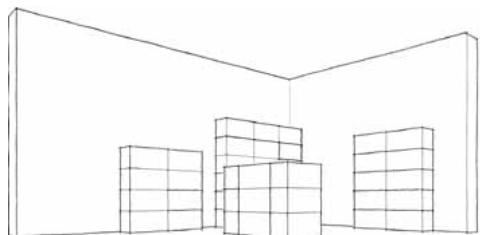

Il design del prodotto è stato curato personalmente da **Angelo Grassi**, designer particolarmente attivo nel campo dell'ecosostenibilità e ideatore del fortunato spazio espositivo ORTOFABBRICA che da tre anni partecipa al Fuorisalone di Milano.

## ELEMENTO ARCHITETTONICO

Con ORTOVASO è possibile creare volumi d'arredo d'interni come totem, vertical gardens e pareti divisorie di diversa ampiezza e altezza.

Lo spazio interno si trasforma ospitando un elemento che trascende il semplice concetto di vaso e contribuisce in tutti i sensi alla valorizzazione estetica delle strutture architettoniche.

## ARCHITETTURA PAESAGGISTICA

Il prodotto si colloca con altrettanto rilievo in ambienti esterni come gardens, terrazze, o verande, partecipando non come componente ma bensì come volume vero e proprio con cui non solo decorare, ma anche creare spazio.

*Care for the spaces in which we live our life is one of the key elements that has influenced the design and development of our products.*

*The beauty and proportion of these furnishing elements are major contributing factors in the improvement of the quality of life in any given space.*

*ORTOVASO provides a decidedly innovative twist to its function as a furnishing element. It is possible to create architectural volumes in all types of settings - private, corporate or public - whether indoor and outdoor.*

*In fact, the product's uniqueness lies in its transversal crossover of the classical distinction between outside and inside space. Greenery and Design co-exist, gaining mutual benefits based on the setting in which they are placed.*



*The product's design has been handled personally by **Angelo Grassi**, an Italian designer who is particularly involved in eco-sustainable projects and is also the creator of the ORTOFABBRICA exhibition stand, which has been presented at Milan's Fuorisalone for three years running.*

## ARCHITECTURAL ELEMENT

*With ORTOVASO it is possible to create indoor furnishing volumes as totems, vertical gardens or dividing walls of different widths and heights. Interior spaces transform themselves, with an element that transcends the mere concept of a vase/planter and contributes in every way to the aesthetic improvement of the architectural structures.*

## LANDSCAPE ARCHITECTURE

*The product can be placed with the same importance in outdoor settings such as gardens, terraces or verandas, participating not only as a simple furnishing component, but also as a genuine architectural volume that is essential for not just decoration but the creation of spaces as well.*

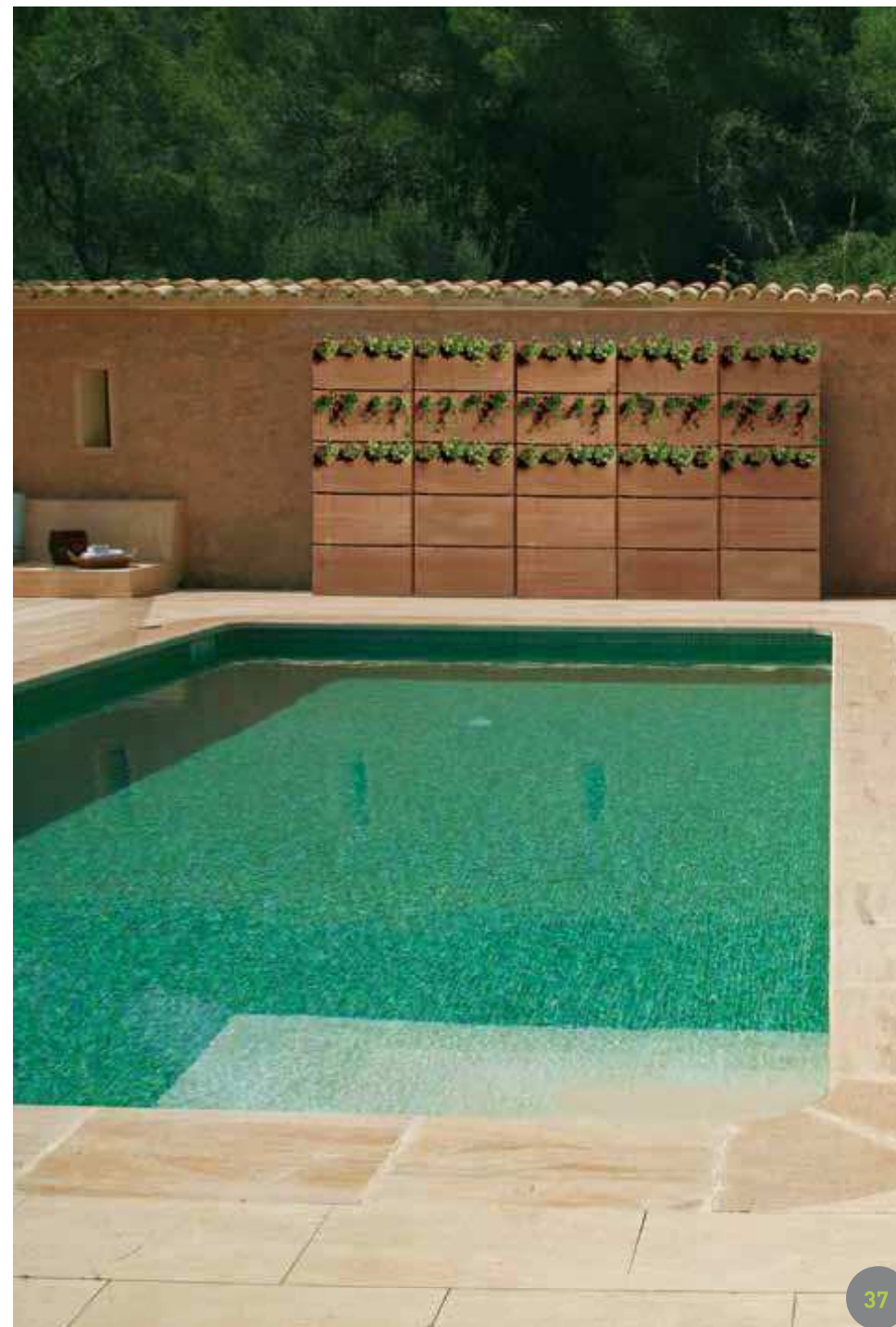

# COLLEZIONE COLLECTION



## GRATTACIELO

Le aperture quadrate di grattacielo appartengono al rigore formale di un design essenziale.

La composizione a colonna si manifesta come una struttura precisa, una matrice di varchi per la crescita naturale delle piante.

*Grattacielo's squared holes belong to the formal severity of an essential design.*

*The column composition appears as a precise structure, a matrix of holes for the plant's natural growth.*



## PALAFITTA

La materia fa spazio alla natura fendendosi in spiragli e feritoie plastiche, quattro tagli a "T" nell'atto di schiudersi, da cui prorompono i vegetali coltivati all'interno.

La sovrapposizione di più contenitori crea un elemento in cui si amplifica la sensazione dinamica della cascata naturale grazie alla maggiore altezza e alla ripetizione seriale delle aperture.

*Matter leaves space for nature cleaving itself into plastic slits and slashes, four "T"-shaped open cut-outs, from which the plants cultivated inside burst forth.*

*Lining up several containers creates an element in which a natural "green-fall" sensation is amplified by the greater height and the serial repetition of the holes.*





## ATTICO

Un grande, unico taglio si apre lentamente sviluppando una bombatura organica che sembra invitare e accompagnare la fuoriuscita del verde.

Incolonnando Attico si percepisce un effetto di morbido movimento sequenziale che introduce la direzione delle piante.

*A single, large cut-out opens slowly, creating an organic roundedness that seems to invite and accompany the greenery in bursting forth.*

*Lining up a series of Attico elements provides a smooth, sequential movement that introduces the direction of the plants.*



## BIATTICO

Il doppio spiraglio orizzontale intensifica il dinamismo presente nella variante singola, Attico. Il movimento organico è duplicato, così come i varchi a disposizione della crescita vegetale.

Il totem Biattico lascia maggiore spazio espressivo alle piante.

*The double horizontal slash improves the dynamism of the single-cut variant, Attico. The organic movement is duplicated, as are the openings provided for the plant's outgrowth.*

*The Biattico totem provides more expressive space to the plants.*





## NIDO DI RONDINE

Nido di rondine si apre in cinque balconcini ricavati da altrettanti tagli orizzontali. La sinuosità di Attico e Biattico si moltiplica esibendo una superficie dinamica, viva, da cui spunta una folta vegetazione.

L'incolonnamento di Nido di Rondine si trasforma in un decoro dalla base strutturalmente precisa che si espande, seguendo la crescita della vegetazione.

*Nido di Rondine opens up into five little balconies obtained from the same number of horizontal cuts. The winding found in Attico and Biattico is multiplied here, exhibiting a dynamic and living surface, from which rich vegetation bursts forth.*

*Lining up a series of Nido di Rondine will transform them into a structurally precise decorative base that expands and follows the vegetation's growth.*

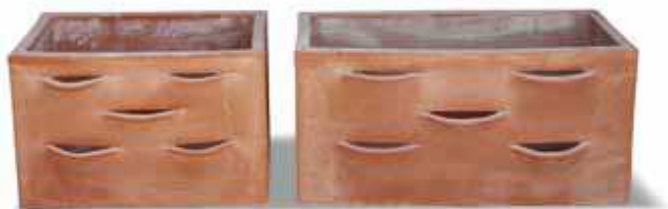

## TONALITÀ E MATERIE PRIME COLORS AND RAW MATERIALS

ORTOVASO è disponibile in due tonalità appartenenti alla gamma di colori della serie Terre Colorate.

### TERRACOTTA

Il colore classico e inconfondibile dell'argilla cotta al forno. La tonalità tradizionale che da più di duemila anni caratterizza la produzione vasaria artigianale.

### TERRA ETRUSCA

La terra etrusca mantiene una colorazione più simile allo stato originario e primordiale della materia prima. Fredda e tendente alle tonalità del grigio, valorizza in modo particolare le forme contemporanee e, grazie a un suggestivo effetto di contrasto, il verde e le piante che ospita al suo interno.

*ORTOVASO is available in two different colors, included in the complete color range of the Terre Colorate series.*

### CLAY

*The classic and unmistakable color of fired clay. The traditional hue that has been associated with handcrafted pottery for more than two thousand years*

### ETRUSCAN CLAY

*Etruscan Clay maintains a hue that is more similar to the raw material's original and primordial state. Cool and tending towards grey tones, it is especially suited for contemporary shapes and, thanks to a suggestive contrasting effect, the greenery and plants contained within.*





# DIMENSIONI SIZES

Tutti i prodotti sono disponibili in due diverse dimensioni, Grande e Piccolo, e in due varianti cromatiche, Terracotta e Terra Etrusca.

Come specificato sotto, tra Terracotta e Terra Etrusca le dimensioni variano leggermente.

*All products are available in two different sizes, Small and Large, and in two different colors: Clay and Etruscan Clay.*

*As specified below, sizes may vary slightly between Clay vases (Terracotta) and Etruscan Clay (Terra Etrusca).*

## COLONNA / COLUMN

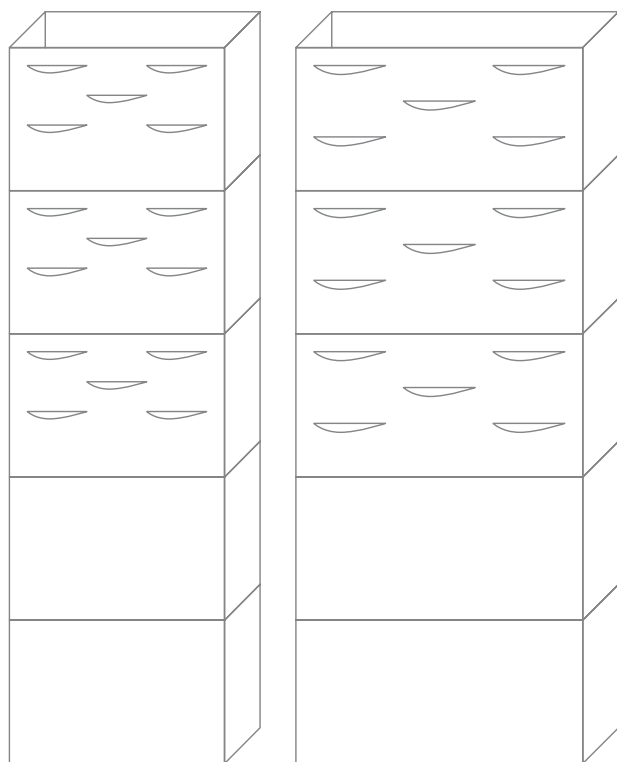

### PICCOLO / SMALL

**b x p x h**

TERRACOTTA 60 x 39 x 200 - kg 180

TERRA ETRUSCA 61 x 39 x 205 - kg 180

### GRANDE / BIG

**b x p x h**

80 x 39 x 200 - kg 205

81,5 x 39 x 205 - kg 205

## KIT BASE / BASE KIT

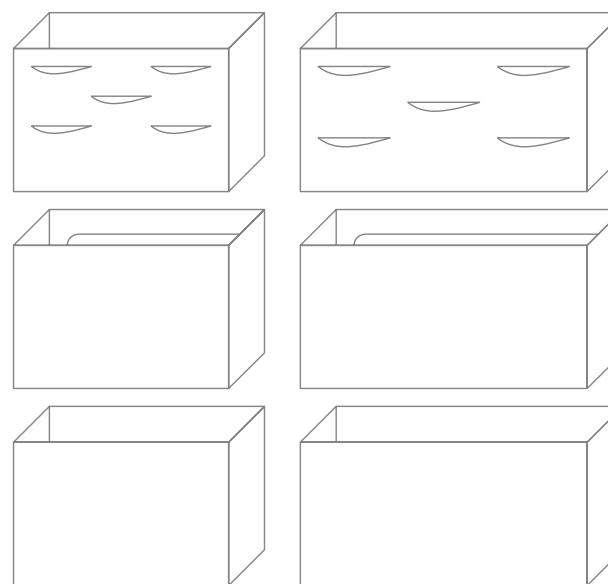

### PICCOLO / SMALL

**b x p x h**

60 x 39 x 120 - kg 110

61 x 39 x 123 - kg 110

### GRANDE / BIG

**b x p x h**

80 x 39 x 120 - kg 125

81,5 x 39 x 123 - kg 125

## SINGOLO / SINGLE

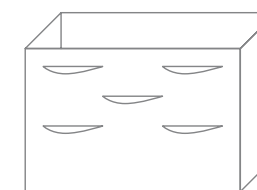

### PICCOLO / SMALL

**b x p x h**

60 x 39 x 40 - kg 35

61 x 39 x 40 - kg 35

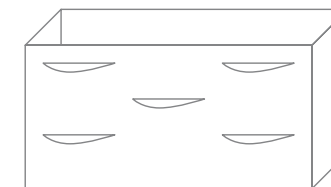

### GRANDE / BIG

**b x p x h**

80 x 39 x 40 - kg 40

81,5 x 39 x 40 - kg 40

# COMPONENTI COMPONENTS

## KIT BASE

Ortovaso è disponibile in due dimensioni, piccolo e grande, e in due colorazioni in base alla materia prima utilizzata (Terracotta o Terra Etrusca).

*Ortovaso is available in two sizes, Small and Big, and in two different colors, depending on the raw material (Clay or Etruscan Clay).*

### CONTENITORE RISERVA D'ACQUA WATER RESERVE CONTAINER

*Interno smaltato / Enamel coated interior*

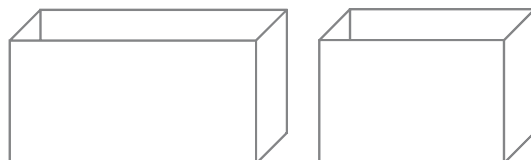

### DIMENSIONI / SIZES

### PESO (vuoto) / WEIGHT (empty)

#### TERRACOTTA

*b x p x h*

60 x 39 x 40

80 x 39 x 40

kg 40

kg 45

#### TERRA ETRUSCA

*b x p x h*

61 x 39 x 41

81,5 x 40 x 41

kg 40

kg 45

### CONTENITORE PER ISPEZIONE INSPECTION CONTAINER

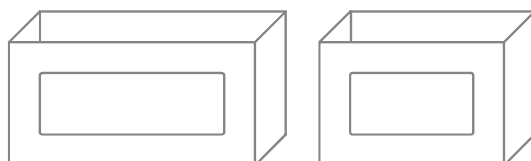

#### TERRACOTTA

*b x p x h*

60 x 39 x 40

80 x 39 x 40

kg 35

kg 40

#### TERRA ETRUSCA

*b x p x h*

61 x 39 x 41

81,5 x 40 x 41

kg 35

kg 40

### CONTENITORE PER LA COLTIVAZIONE

*in diverse forme*

### CULTIVATION CONTAINER

*in different shapes*

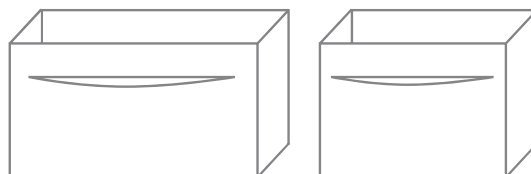

#### TERRACOTTA

*b x p x h*

60 x 39 x 40

80 x 39 x 40

kg 35

kg 40

#### TERRA ETRUSCA

*b x p x h*

61 x 39 x 41

81,5 x 40 x 41

kg 35

kg 40

## ACCESSORI / ACCESSORIES

### DIMENSIONI / SIZES



**POMPA IRRIGATORE**  
**WATERING PUMP**

A BATTERIA/ BATTERY

A CORRENTE (220V)



**TAVOLETTA DRENANTE**  
**DRAINING BOARD**

15 cm x 35 cm - h 1 cm



**TAPPO DISTANZIATORE**  
**SPACING PLUG**

3 cm x 3 cm - h 2 cm



**TERRICCIO**  
**FERTILE SOIL**

0,75 m<sup>3</sup>



**CANAPA**  
**HEMP**

0,75 m<sup>3</sup>

Gli accessori presentati in questa pagina sono prodotti certificati e testati appositamente per lavorare in maniera ottimale con ORTOVASO.

*The accessories here presented are certified products, specifically tested to work optimally with ORTOVASO.*

# ALLESTIMENTO SET UP

Pur essendo acquistabile anche a singoli pezzi, ORTOVASO è stato concepito per essere montato in una colonna costituita da almeno tre pezzi (kit base).

Per piantare e coltivare i vegetali all'interno della struttura infatti sono necessari i due vasi per la base (un contenitore smaltato per l'acqua e un secondo per il controllo dell'irrigazione) sovrastati da uno o più vasi in cui coltivare le piante.

Although the components may be purchased separately, ORTOVASO is conceived to be mounted in a column composed of at least three pieces (base kit).

In fact, in order to grow plants inside the structure, two basic vases are needed (an enamel coated container for water and a second one for watering control) with one or more plant cultivation containers placed on top.

01



## 01. PREPARAZIONE SETTING-UP

Installare la **pompa d'irrigazione** attraverso il contenitore d'ispezione. Recuperare il tubo d'irrigazione che dovrà passare attraverso tutta l'altezza della colonna di moduli.

*Install the **watering pump** through the inspection container. Run the watering hose through the entire height of the column.*

La pompa d'irrigazione è disponibile a batteria (irrigazione di due moduli al massimo) o a corrente elettrica (220 V).

*The watering pump is available in both battery powered (for a maximum of two watering modules) and electrical powered (220 V) versions.*

02



## 02. CHIUSURA SERBATOIO CLOSING THE WATER RESERVE CONTAINER

Chiudere il serbatoio con le apposite tavolette drenanti per consentire il filtraggio e il deposito dell'acqua d'irrigazione residua. Praticare un foro a trapano in una di esse per il passaggio del tubo d'irrigazione.

*Close the water reserve container with the proper draining boards in order to allow the remaining water to filter and deposit. Drill a hole in one of the draining boards to allow for the passage of the watering hose.*

03



## 03. PRIMO CONTENITORE FIRST CONTAINER

Sovrapporre il primo contenitore per la coltivazione ai due moduli di base e anche in questo caso sigillare la giuntura con le tavolette drenanti. Praticare un foro a trapano in una di esse per il passaggio del tubo d'irrigazione.

*Place the first cultivation container over the two base containers and once again close with the draining boards. Remember to drill a hole in the draining board for the watering hose.*

04



## 04. PROTEZIONE IN CANAPA HEMP PROTECTION SHEET

Applicare una protezione in canapa tra un contenitore per la coltivazione e l'altro per impedire fuoriuscita di terra dalle giunture.

*Place a hemp protection sheet between each cultivation container to prevent soil leaks.*

## ATTENZIONE / ATTENTION

Prima di iniziare la fase di montaggio è necessario assicurarsi della totale planarità del piano d'appoggio. Inoltre il peso di un ORTOVASO completo è elevato, pertanto assicurarsi del carico sostenibile dalla superficie, soprattutto in caso di composizioni formate da diversi ORTOVASI affiancati.

Essendo fatti a mano i vari moduli possono essere suscettibili a differenze e asimmetrie. Questo è una prova dell'unicità di ogni singolo pezzo ma senza precauzioni può causare instabilità della struttura: durante la sovrapposizione dei vari moduli pertanto è necessario livellare e stabilizzare i componenti attraverso appositi tappi distanziatori di feltro.

*Before setting up it is necessary to confirm the total planarity of the available space. Furthermore, the weight of a complete ORTOVASO is very high, so it is important to be aware of the sustainable load of the support surface, specifically in case of a composition that includes more than one ORTOVASO column.*

*Since they are handcrafted, the modules may be susceptible to differences and asymmetries. This is proof of the uniqueness of each and every piece, but without some precautions there may also be structural instability: when placing the containers on top of one another it is necessary to level and stabilize each component with the use of the proper spacing plugs.*



#### 05. TERRICCIO FERTILE SOIL

Riempire il contenitore di terriccio fino a raggiungere il limite inferiore dell'apertura.

*Fill the container with the fertile soil up to the lower edge of the opening.*



#### 06. PIANTE PLANTS

Piantare i vegetali scelti nel terriccio in maniera da consentire la fuoriuscita della pianta dalle aperture del contenitore.

*Place plants in the soil, allowing them to sprout from the openings in the container.*



#### 07. COMPLETAMENTO FINISHING

Dopo aver collocato le piante e aver fatto passare il tubo d'irrigazione riempire il vaso con altro terriccio fino alla sommità.

*After placing the plants in the container and remembering to let the watering hose pass through, fill the container completely with additional fertile soil.*



#### 08. INCOLONNAMENTO TOWERING

Sovrapporre un altro contenitore e ripetere i punti 04 - 07. Livellare accuratamente i moduli applicando gli appositi tappi distanziatori con l'ausilio di una livella.

*Place another container on top and repeat points 04 through 07. Carefully level the modules using the proper spacing plugs and with the help of a level.*



#### 09. IRRIGATORE IRRIGATOR

Una volta posizionato e allestito l'ultimo modulo, adagiare l'irrigatore (la fine del tubo d'irrigazione) sulla sommità. In questo modo l'acqua rilasciata attraverserà uniformemente tutta la struttura.

*When the last module is placed and prepared, lay the irrigator (the final part of the watering hose) on top. This way, the water will pass through the structure uniformly.*



#### 10. RISERVA D'ACQUA WATER RESERVE

Alla fine di tutto il processo di costruzione è possibile riempire la riserva d'acqua e avviare l'irrigazione.

*Only once the entire construction process is complete is it possible to fill the water reserve container and begin watering.*

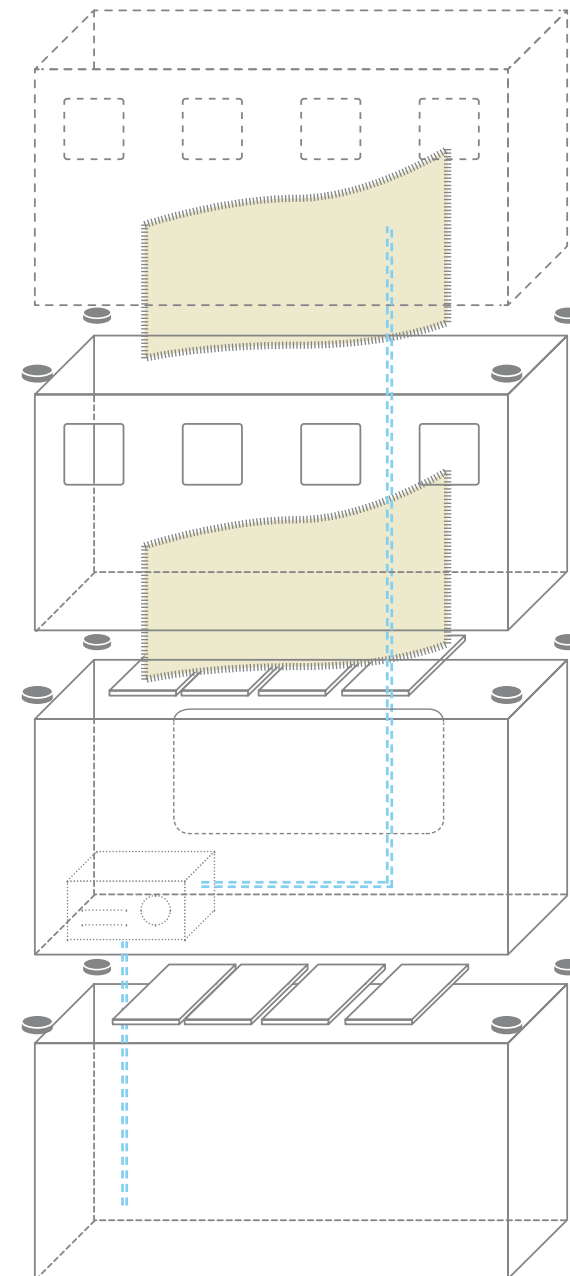

# COLTIVAZIONE E COMPOSIZIONE

## CULTIVATION AND COMPOSITION

All'interno di ORTOVASO è possibile coltivare pressoché tutti i tipi di comuni piante da giardino di dimensioni medio piccole.

Naturalmente durante la scelta è necessario tenere in considerazione una serie di parametri basilari come il luogo in cui sarà collocata la struttura (interno o esterno) o le condizioni ambientali e climatiche domestiche o del territorio.

*ORTOVASO can be used to cultivate almost all types of small to medium sized garden plants.*

*Obviously during the selection of the plants it is necessary to think about some basic parameters such as the setting in which the structure will be placed (indoor or outdoor) or the environmental and climatic conditions of the house and the surrounding area.*

In nessun caso ORTOVASO deve essere considerato come una serra o come una struttura in grado di sostenere piante che normalmente non sopravviverebbero nel clima di riferimento. ORTOVASO è un elemento d'arredo ecosostenibile che coadiuva la crescita vegetale in maniera naturale, nel rispetto del clima e delle caratteristiche della pianta.

*In any event, ORTOVASO cannot be considered a greenhouse or a similar structure capable of growing plants that normally would not survive in a given climate.*

*ORTOVASO is an eco-sustainable furnishing element that assists with natural plant growth, with respect for the surrounding climate and the characteristics of the plant.*

## INTERNO / INDOOR

### PRO

Arredo d'interni  
Protezione dagli agenti atmosferici

### PROS

*Indoor furnishing  
Protection from weather*



### CONTRO

Il vaso deve essere posizionato necessariamente in un luogo molto luminoso, possibilmente esposto alla luce diretta del sole.

### CONS

*The container must be positioned in a bright spot, possibly in direct sunlight.*



### TIPOLOGIE VEGETALI

Piante aromatiche (rosmarino, salvia, basilico, ecc)  
Fiori

### PLANT TYPES

*Aromatic herbs (rosemary, sage, basil, etc.)  
Flowers*

## ESTERNO / OUTDOOR

### PRO

Arredo d'esterni

### PROS

*Outdoor furnishing*

### CONTRO

Maggior esposizione agli agenti atmosferici

### CONS

*Exposed to the atmospheric agents*

### TIPOLOGIE VEGETALI

Piante aromatiche (rosmarino, salvia, basilico, ecc.)  
Legumi  
Fiori

### TYPES OF PLANTS

*Aromatic herbs (rosemary, sage, basil, etc.)  
Legumes  
Flowers*



